

Informations générales pour la sécurité

AVERTISSEMENT

– Pour éviter des blessures graves:

- Avant de procéder au montage des pièces, se procurer et lire attentivement les instructions de montage. Des pièces desserrées, usées ou détériorées peuvent être à l'origine d'accidents graves. Il est vivement conseillé de n'utiliser que des pièces de rechange Shimano d'origine.
- Lire soigneusement ces instructions techniques de montage et les conserver dans un endroit sûr pour s'y référer ultérieurement.

ATTENTION

– Pour éviter des blessures graves:

Diminuez la force appliquée sur les pédales pendant le changement de vitesses. Si l'on essaie de forcer le changement de vitesses pendant qu'on appuie fortement sur les pédales, les pieds risqueront de glisser hors des pédales et la bicyclette risquera de se renverser, ce qui pourrait entraîner des blessures graves.

REMARQUE:

- Le raccord de cassette CJ-S700 doit être utilisé seulement avec des pignons de 18 dents à 23 dents. Si un tendeur de chaîne CT-S500 est utilisé, utiliser le pignon spécial CS-S500 de 18 dents ou 20 dents avec le garde-chaîne. Ne pas utiliser un autre type de pignon, sinon la chaîne risquerait de sortir du pignon.
- Lorsqu'on lubrifie la chaîne ou les pignons, veiller à ne pas mettre d'huile sur le soufflet en caoutchouc ou sur le cache en caoutchouc du raccord de cassette.
- Les pièces ne sont pas garanties contre l'usure naturelle ou la détérioration résultant d'une utilisation normale.

SL-S700 Levier de changement de vitesses
CJ-S700 Raccord de cassette

Instructions de montage



Veillez à lire ces instructions de montage ainsi que les instructions de montage du moyeu SG-S700 avant utilisation.

Mobilisation du levier de changement de vitesse

Le mécanisme INSTANT RELEASE permet d'obtenir une libération rapide car la tension du câble est relâchée immédiatement lorsqu'on appuie sur un levier. Les leviers sont aussi équipés de mécanismes 2-WAY RELEASE et MULTI RELEASE afin qu'on puisse effectuer un changement de deux vitesses en une seule opération, soit en poussant soit en tirant le levier. Pour les leviers (A) et (B), lorsque le changement de pignon est terminé et qu'on a relâché le levier, le levier retourne toujours à sa position d'origine.

Passer à la vitesse du dessous (Levier A)

Il est possible de modifier la course du levier pour effectuer le changement du nombre de vitesses désiré; ainsi, pour effectuer un changement d'une seule vitesse, placer le levier sur la position (1), et pour effectuer un changement de deux vitesses à la fois, placer le levier sur la position (2). Il est possible d'effectuer un changement de deux vitesses au maximum de cette façon.

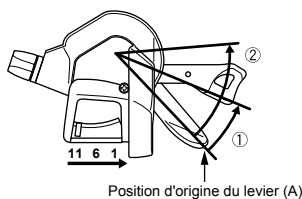

Passer à la vitesse du dessus (Levier B)

Il est possible de modifier la course du levier pour effectuer le changement du nombre de vitesses désiré; ainsi, pour effectuer un changement d'une seule vitesse, placer le levier sur la position (1), et pour effectuer un changement de deux vitesses à la fois, placer le levier sur la position (2). Il est possible d'effectuer un changement de deux vitesses au maximum de cette façon.

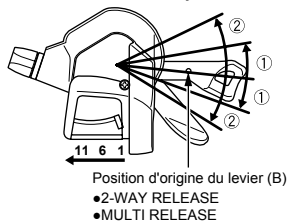

Montage du levier de changement de vitesses

Monter le levier de changement de vitesses comme indiqué sur l'illustration.

Utiliser une poignée de guidon d'un diamètre extérieur maximal de 34 mm.

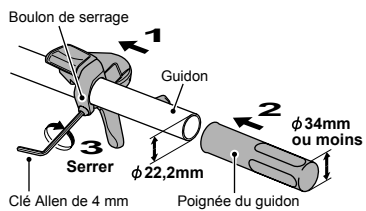

Couple de serrage: 4,5 – 6,5 N·m (45 – 65 kgf·cm)

Remplacement et pose de l'indicateur

La dépose et la pose ne doivent être effectuées que quand on retire et qu'on remplace l'indicateur.

Retrait

1. Actionner le levier B 10 fois ou plus pour le placer sur [1].
2. Desserrer et retirer les 3 vis de fixation du couvercle qui fixent l'indicateur.
3. Retirer l'indicateur comme indiqué sur l'illustration.

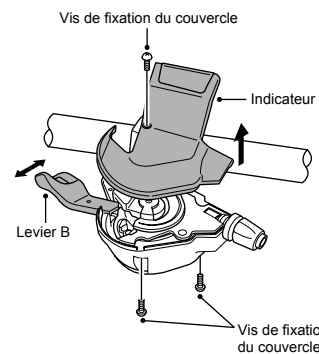

Montage

4. Vérifier si l'aiguille de l'indicateur se trouve bien sur le côté gauche (position [1]), puis monter l'indicateur de façon qu'il soit dirigé droit vers le haut. Vérifiez que l'axe principal est imbriqué dans le trou de la came et que l'axe de la came est placé dans le trou de l'enrouleur, puis insérez l'axe de l'indicateur dépassant du bas de l'indicateur dans la rainure de la came.

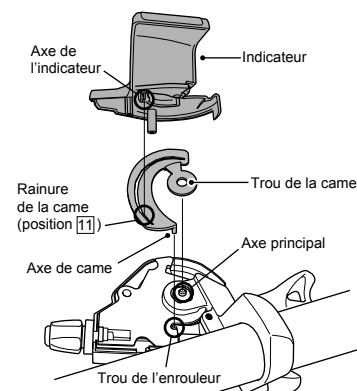

5. Fixer l'indicateur à l'aide des 3 vis de fixation du couvercle.

Couple de serrage: 0,3 – 0,5 N·m (3 – 5 kgf·cm)

6. Actionner le levier A et le levier B, et vérifier s'ils fonctionnent bien. S'ils ne fonctionnent pas bien, remonter l'indicateur en faisant particulièrement attention lors de l'étape 4 ci-dessus.

Ne pas déposer l'indicateur ou le levier de changement de vitesses. Si on les dépose, des anomalies de fonctionnement risqueront de se produire.

Déconnexion du câble de changement de vitesses lorsqu'on retire la roue arrière du cadre.

Déconnecter le câble du raccord de cassette lorsqu'on retire la roue arrière du cadre.

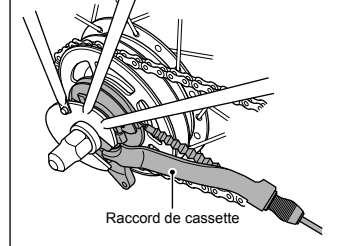

1. Régler le levier de changement de vitesses sur [1].

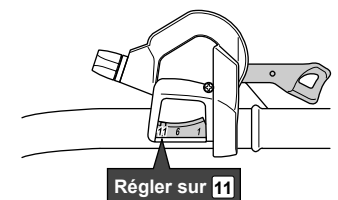

2. Poussez le levier de la poulie dans le sens des aiguilles d'une montre afin de détendre le câble intérieur. Dans les étapes suivantes 3 et 4, continuez de travailler dans ces conditions.

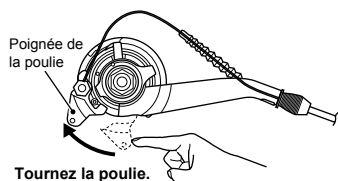

3. Tirez le maintien de douille extérieure à l'extérieur de la section de maintien de la douille extérieure du raccord de cassette. Retirez le câble interne avec les soufflets en caoutchouc de la fente du support. Vérifiez que les soufflets en caoutchouc ne sont pas rayés.

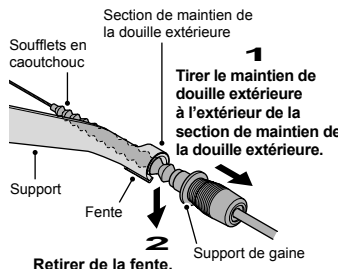

4. Retirer l'unité de boulon de fixation de câble de la poulie du raccord de cassette.

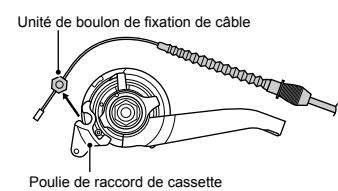

Remarque: Si l'on réutilise le câble, se reporter aux étapes 9 à 12 de la section "Montage du câble de changement de vitesses".

Montage du câble de changement de vitesses

Utiliser un câble de changement de vitesses doté d'un barillet de câble.

Câble doté d'un barillet de câble: OT-SP41/SP40 (4 mm de diamètre)

1. Régler le levier de changement de vitesses sur [1].

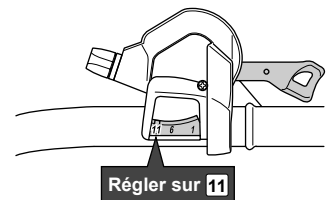

Côté du changement de vitesses

2. Desserrer et retirer le capuchon de fixation de l'extrémité du câble.

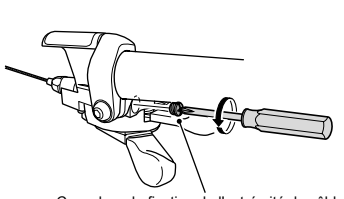

3. Insérer le câble dans la rainure de l'enrouleur, puis le faire passer par l'orifice du boulon de réglage de câble. Ensuite, tirer le câble de telle sorte que le barillet de câble pénètre dans l'orifice de l'enrouleur.

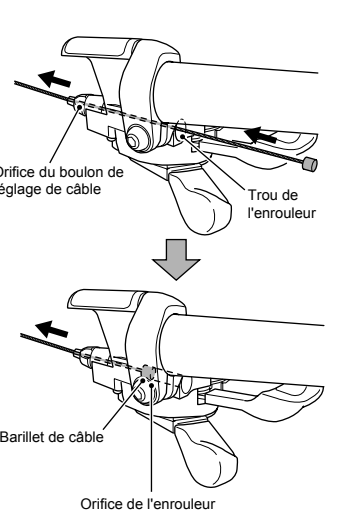

4. Visser le capuchon de fixation de l'extrémité du câble jusqu'en butée, comme indiqué sur l'illustration. Si on le tourne davantage, il endommagera le filetage de la vis dans le couvercle. En outre, le couvercle de l'unité risque de se tordre, ce qui pourrait causer une obstruction entre le couvercle de l'unité et le levier A, et le levier risquerait alors de ne pas fonctionner correctement. Si le levier A ne revient pas correctement, desserrer légèrement le capuchon de fixation de l'extrémité du câble de façon qu'il y ait un écart entre le levier A et le couvercle de l'unité, et s'assurer que le levier A revient alors correctement.

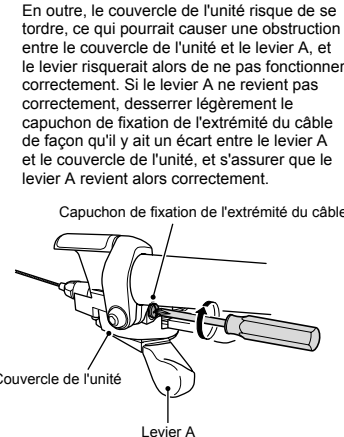

Couple de serrage: 0,3 – 0,5 N·m (3 – 5 kgf·cm)

5. Faire passer le câble dans la garniture extérieure du OT-SP41/ SP40 jusqu'à l'extrémité équipée d'un capuchon en plastique.

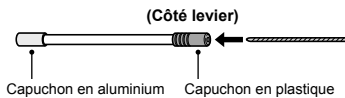

Si l'on coupe la garniture extérieure, la couper près de l'extrémité équipée d'un capuchon en plastique pendant que le capuchon est toujours fixé. Arrondir ensuite parfaitement l'extrémité de la coupe et fixer le capuchon en plastique.

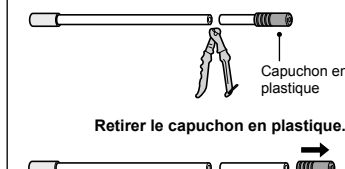

Côté du raccord de cassette

6. Monter le cache en caoutchouc et le soufflet en caoutchouc sur le support de gaine.

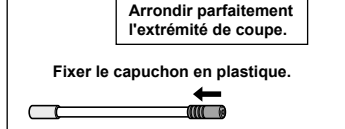

Côté du raccord de cassette

6. Monter le cache en caoutchouc et le soufflet en caoutchouc sur le support de gaine.

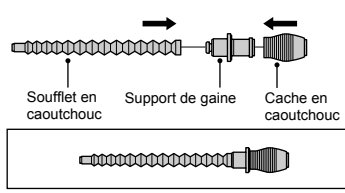

7. Eliminer la graisse qui peut se trouver sur le câble, puis faire passer le câble dans le soufflet en caoutchouc. Ensuite, insérer la gaine dans le cache en caoutchouc et la fixer dans le support de gaine.

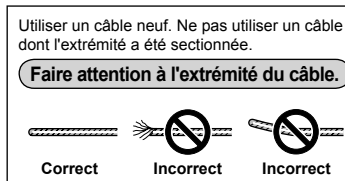

- 1) Tout en tenant l'extrémité de soufflet en caoutchouc, insérer le câble. Veiller à ne pas percer le soufflet en caoutchouc avec l'extrémité du câble à ce moment.

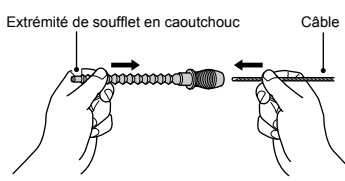

- 2) Faire glisser le soufflet en caoutchouc sur le câble.

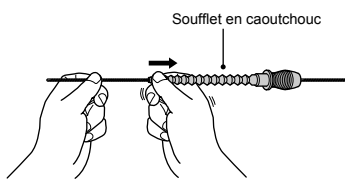

- 3) Continuer à pousser la gaine jusqu'à ce qu'elle entre fermement en contact avec le support de gaine.

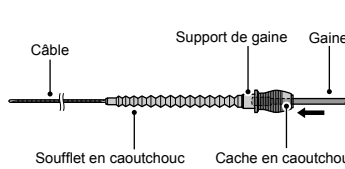

8. Vérifier que l'extrémité de la gaine est fermement en place dans le boulon de réglage du câble du levier de changement de vitesses, puis fixer le boulon de fixation du câble sur le câble. L'utilisation de l'outil spécial TL-S700 est recommandée pour attacher la bride de serrage du câble.

Boulon de fixation du câble
Remarque: Cette bride de serrage du câble interne est conçue uniquement pour CJ-S700. Les brides de serrage de taille 7 et 8 ne peuvent pas être utilisées.

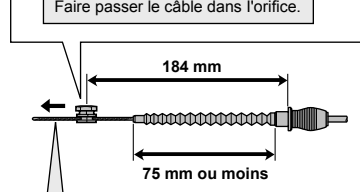
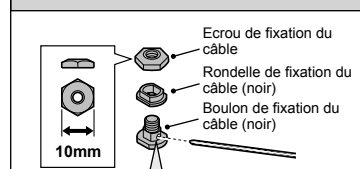

Tirer le câble tout en fixant le boulon de fixation du câble.

Couple de serrage: 3,5 – 5,5 N·m (35 – 55 kgf·cm)

9. Tournez le levier de la poulie dans le sens des aiguilles d'une montre. Dans les étapes suivantes 10 et 12, continuez de travailler dans ces conditions.

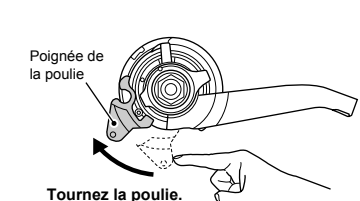

10. Faire passer le câble autour de la poulie du joint de cassette, le tenir de manière à ce que l'écrou de fixation du câble soit orienté vers l'extérieur (vers l'arrière du cadre), puis faire glisser la partie plate de la rondelle de fixation du câble dans l'ouverture de la poulie.

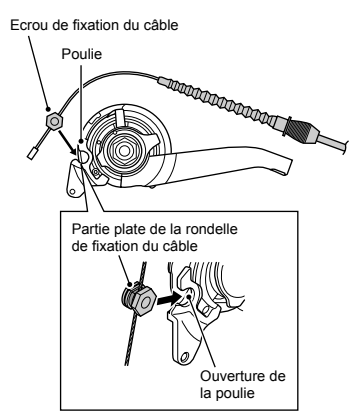

11. Tourner le câble de 60° dans le sens des aiguilles d'une montre et le fixer sur le crochet.

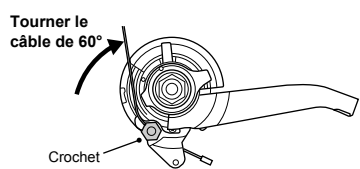

12. Fixer le câble sur la poulie comme indiqué sur l'illustration, faire passer la partie du câble où est attaché le soufflet de caoutchouc à travers la fente du support du raccord de cassette, puis insérer fermement l'extrémité de la gaine dans le support de gaine. Veiller à ne pas endommager le soufflet en caoutchouc à ce moment.

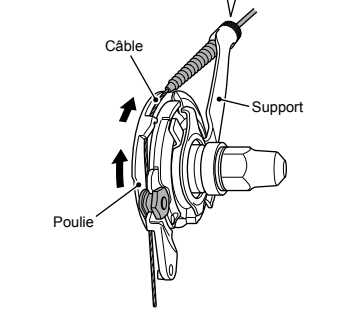
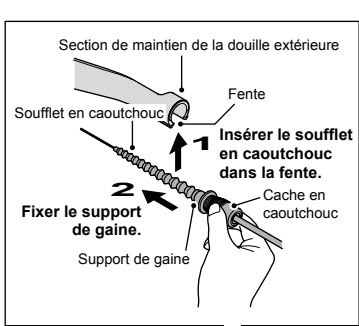

Remarque: Vérifier si le câble est correctement mis en place dans le guide de poulie.

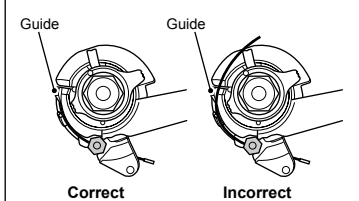

13. Fixer le câble sur le cadre avec les bandes de gaine.

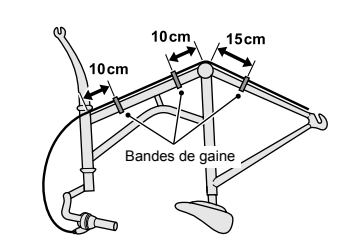

Réglage du raccord de cassette

1. Régler le levier de changement de vitesses en passant de [1] à [6]. Vérifier que les lignes de réglage jaunes marquées sur le support du raccord de cassette et la poulie soient bien alignées à ce moment.

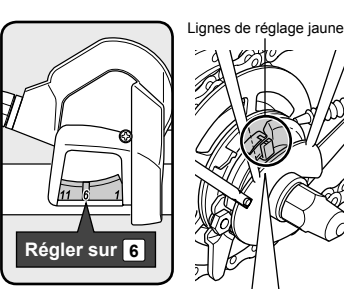

Les lignes de réglage jaunes marquées sur le raccord de cassette sont placées à deux endroits. Utiliser la ligne la plus facilement visible.

Lorsque la bicyclette est en position droite

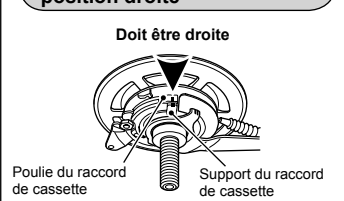

Lorsque la bicyclette est en position renversée

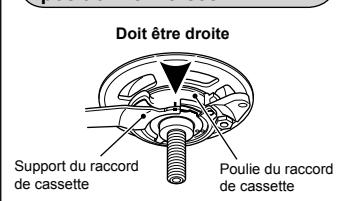

Si les lignes de réglage jaunes ne sont pas alignées, tourner le boulon de réglage du câble du levier de changement de vitesses de manière à ce que les lignes de réglage jaunes soient alignées. Ensuite, faire tourner à nouveau le levier de changement de vitesses de [6] à [1] et à nouveau sur [6], puis vérifier à nouveau que les lignes de réglage jaunes soient bien alignées.

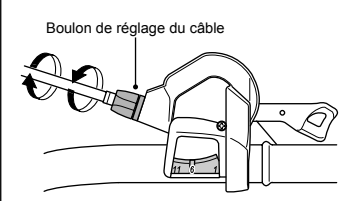

2. Après avoir réglé de raccord de cassette, couper la longueur excessive de câble puis monter le capuchon de câble. Après avoir fixé le capuchon interne, plier le câble interne vers l'extérieur (vers l'arrière du cadre) pour éviter qu'il n'entre en contact avec la chaîne.

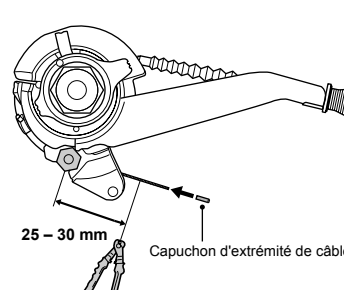

* Des instructions de montage dans d'autres langues sont disponibles sous: <http://techdocs.shimano.com>
Sous réserve de changement des spécifications sans préavis pour l'amélioration du produit. (French)