

## Informations générales pour la sécurité

### AVERTISSEMENT – Pour éviter des blessures graves:

- Lors du montage du moyeu sur le cadre, veiller à mettre en place les rondelles fixes correctes sur les côtés gauche et droit, et serrer fermement les écrous du moyeu aux couples de serrage spécifiés. Si les rondelles fixes sont montées sur un seul côté, ou si les écrous de moyeu ne sont pas assez serrés, la rondelle fixe risquera de tomber, et ceci entraînera la rotation de l'axe de moyeu et du raccord de cassette. Le guidon risquera d'être alors accidentellement tiré par le câble de changement de vitesses, ce qui peut provoquer un accident très grave.
- Avant de procéder au montage des pièces, se procurer et lire attentivement les instructions de montage. Des pièces desserrées, usées ou détériorées peuvent être à l'origine d'accidents graves. Il est vivement conseillé de n'utiliser que des pièces de rechange Shimano d'origine.
- S'assurer que les roues sont bien fixées avant de conduire la bicyclette. Si les roues ne sont pas bien fixées, elle peuvent se détacher de la bicyclette et des blessures graves peuvent s'ensuivre.
- Lire soigneusement ces instructions techniques de montage et les conserver dans un endroit sûr pour s'y référer ultérieurement.

### REMARQUE:

- Il est possible de changer de rapport pendant qu'on pédale; toutefois, en de rares occasions, les cliquets et mécanisme à rochet situés dans le moyeu pourront produire du bruit un peu après, ceci faisant partie du fonctionnement normal du changement de rapport.
- Le moyeu à 8 vitesses possède un mécanisme incorporé qui assiste le changement de vitesses. Lorsque ce mécanisme d'assistance fonctionne pendant le changement de vitesses, il est possible que des bruits ou des vibrations soient produits. Il est aussi possible que la sensation de changement de vitesses change selon la position de rapport utilisée au moment du changement de vitesses. Il est possible que des bruits soient produits si on tourne les bras de manivelle vers l'arrière, ou si on fait reculer la bicyclette lorsque la position de rapport est sur 5, 6, 7 ou 8. Ceci est un résultat normal de la structure du mécanisme de changement de vitesses interne, et n'indique aucune anomalie.
- Le raccord de cassette CJ-8S20 doit être utilisé seulement avec des pignons de 16 dents à 23 dents.
- Si l'on utilise un tendeur de chaîne, utiliser le pignon spécial CS-S500 de 18 dents ou 20 dents avec le garde-chaîne. Ne pas utiliser d'autres types de pignons, sinon la chaîne risquera de sortir des pignons.
- Pour conserver les performances correctes, il est recommandé de confier à son revendeur ou à un magasin Pro les travaux de maintenance tels que le graissage du moyeu interne une fois tous les deux ans environ, à partir de la date d'utilisation initiale (ou une fois tous les 5.000 km si on utilise très souvent la bicyclette). De plus, il est recommandé d'utiliser le kit de graissage ou la graisse pour moyeu interne Shimano lors de la maintenance. Si on n'utilise pas la graisse spéciale ou le kit de graissage, des problèmes, tels que le changement des vitesses ne s'effectuant pas correctement, risquent de survenir.
- Laver périodiquement les pignons dans du détergent neutre, puis les lubrifier de nouveau. De plus, le nettoyage de la chaîne avec du détergent neutre et sa lubrification est un moyen efficace de prolonger la durée de vie des pignons et de la chaîne.
- Si la chaîne n'arrête pas de se détacher des pignons pendant l'utilisation, remplacer les roues dentées et la chaîne.
- Les pièces ne sont pas garanties contre l'usure naturelle ou la détérioration résultant d'une utilisation normale.
- Pour plus de détails concernant la manipulation ou les réglages, contacter son revendeur.

## Montage du pignon CS-S500 avec garde-chaîne

1. Monter le garde-chaîne sur le capuchon antipoussière droit du corps de moyeu, puis monter le capuchon antipoussière droit B sur l'actionneur.

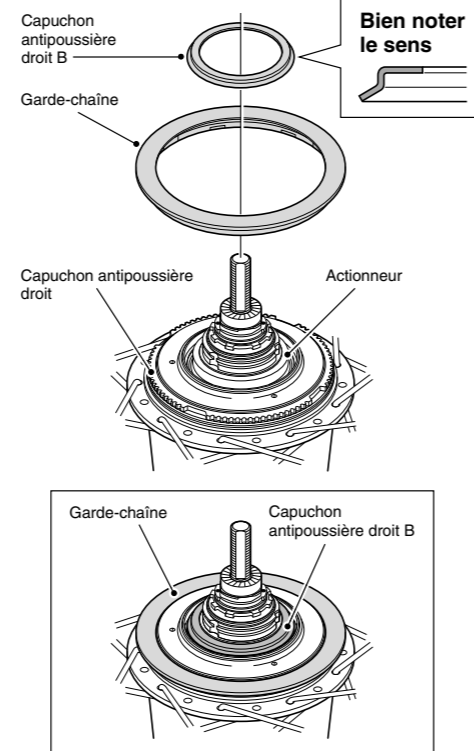

2. Monter le pignon CS-S500 sur l'actionneur sur le côté droit du corps de moyeu avec la plaque du garde orientée vers l'extérieur, et le fixer à sa place à l'aide de la bague à ressort.

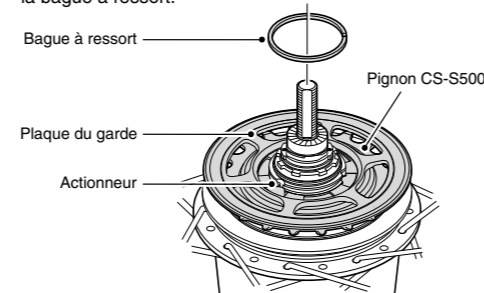

## Montage du raccord de cassette sur le moyeu

1. Monter le capuchon de l'actionneur sur l'actionneur sur le côté droit du corps de moyeu.

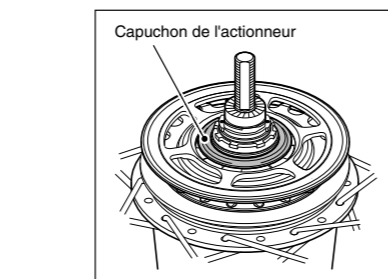
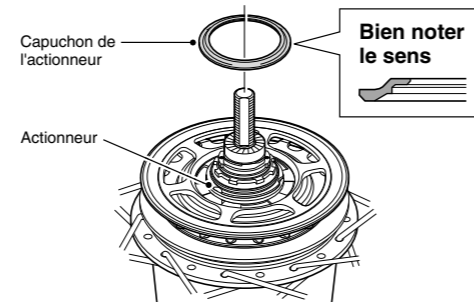

2. Tourner la poulie du raccord de cassette dans le sens de la flèche montrée dans l'illustration pour aligner les repères rouges ● de la poulie et du support. Le raccord de cassette étant dans cet état, le monter de façon que le repère rouge ● du raccord de cassette soit aligné sur le repère rouge ● marqué sur le côté droit du corps de moyeu.

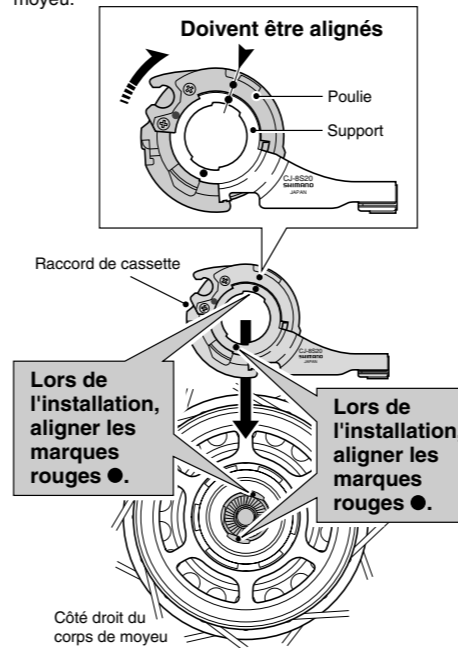

3. Fixer le raccord de cassette sur le moyeu avec la bague de fixation du raccord de cassette. Pour installer la bague de fixation du raccord de cassette, aligner le repère jaune ● avec le repère jaune ● marqués sur la poulie du raccord de cassette, puis tourner la bague de fixation du raccord de cassette de 45° dans le sens des aiguilles d'une montre.

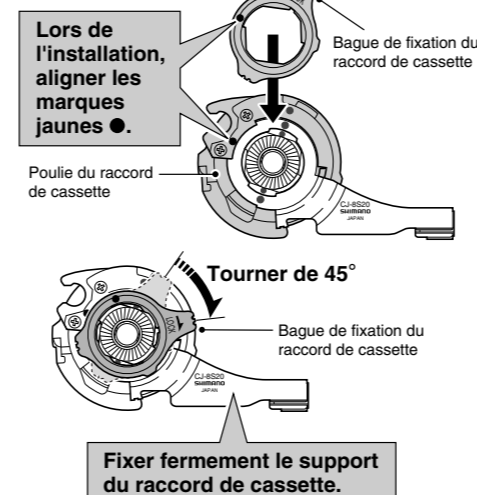

## Montage du moyeu sur le cadre

La méthode de montage du moyeu sur le cadre est toujours la même, qu'on utilise le tendeur de chaîne ou pas.

1. Monter la chaîne sur le pignon, puis mettre en place l'axe de moyeu dans les pattes.

### Lorsqu'on n'utilise pas le tendeur de chaîne

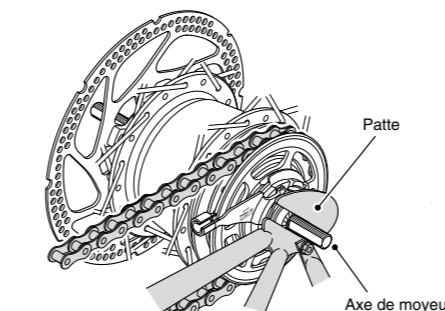

### Lorsqu'on utilise le tendeur de chaîne

Lorsqu'on utilise le tendeur de chaîne, veiller à lire ces instructions de montage en même temps que les instructions de montage du tendeur de chaîne CT-S500.

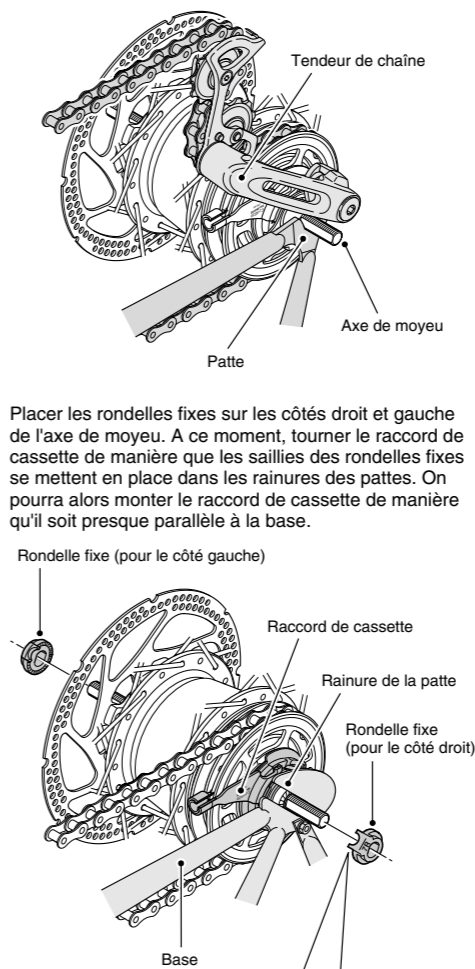

- Utiliser les rondelles fixes qui correspondent à la forme des pattes. Des rondelles fixes différentes sont utilisées sur les côtés gauche et droit.

Patte	Rondelle fixe		Taille
	Repère / Couleur		
Standard	Droite	Gauche	$\theta \leq 20^\circ$
	5R/Jaune	5L/Brun	
Inversé	Droite	Gauche	$\theta \leq 38^\circ$
	7R/Noir	7L/Gris	
Inversé (boîtier de chaîne intégral)	6R/Argent	6L/Blanc	$\theta = 0^\circ$
Vertical	8R/Bleu	8L/Vert	$\theta = 60^\circ - 90^\circ$



- Les saillies doivent être sur le côté patte.
- Mettre en place les rondelles fixes de manière que les saillies soit placées fermement dans les rainures de patte de chaque côté de l'axe de moyeu.

3. Eliminer le mou de tension de la chaîne et fixer la roue sur le cadre à l'aide des écrous à capuchon.

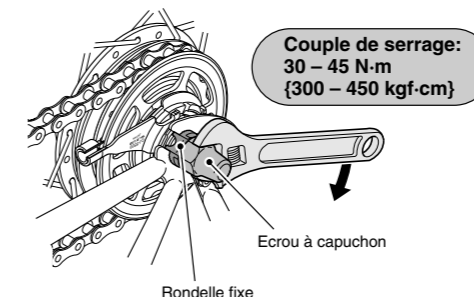

### Remarque:

Pour monter une pièce telle qu'un support de garde-boue sur l'axe de moyeu, effectuer ce montage dans l'ordre indiqué sur l'illustration ci-dessous.

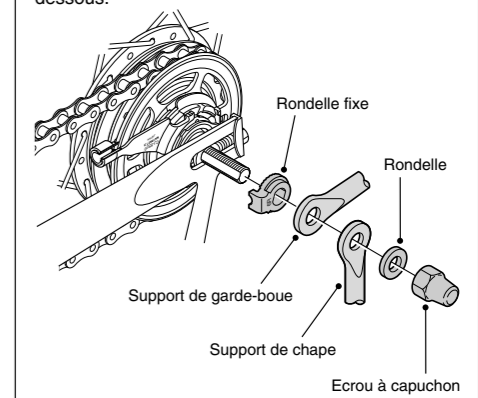

### Remarque:

Lorsqu'on monte le moyeu sur le cadre, il est possible que le garde-chaîne se détache; veiller donc à ce que le garde-chaîne soit bien installé afin qu'il ne se détache pas. S'il n'est pas complètement installé, des bruits risqueront de se produire.

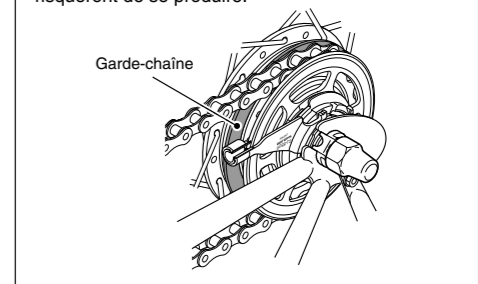

## Montage du disque

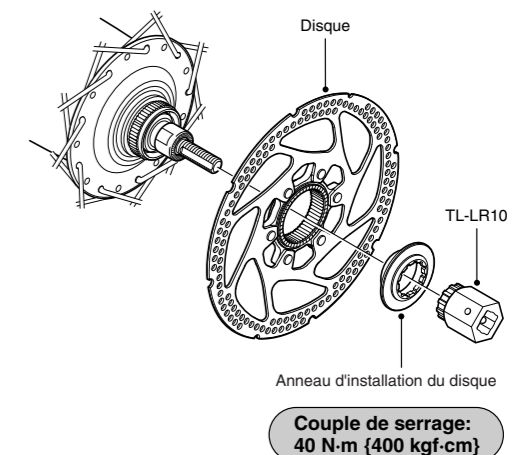

SI-37N0A-001

**SG-S501**  
**CS-S500**  
**CJ-8S20**

Moyeu pour frein à disque Inter-8  
Pignon avec garde-chaîne  
Raccord de cassette

## Instructions de montage

Veiller à lire ces instructions de montage en même temps que les instructions de montage du frein et du levier de changement de vitesses avant d'utiliser le système.